



ООО «ЭНКОР-Инструмент-Воронеж»

ВИБРОПЛИТА БЕНЗИНОВАЯ

РУКОВОДСТВО ПО ЭКСПЛУАТАЦИИ



Россия Воронеж ■ www.enkor.ru ■ Артикул 57201, 57202

<p align="center">КОРЕШОК №2</p> <p align="center">На гарантийный ремонт виброплиты «ВПБ.....» зав. № изъята «.....»201.....года Ремонт произвел/...../</p>	<p align="center">КОРЕШОК №1</p> <p align="center">На гарантийный ремонт виброплиты «ВПБ.....» зав. № изъята «.....»201.....года Ремонт произвел/...../</p>
линия отреза	
<p align="center">Гарантийный талон ООО «ЭНКОР - Инструмент - Воронеж» Россия, 394026, г. Воронеж, ул. Текстильщиков, дом 2д, кабинет 17. ТАЛОН №2 На гарантийный ремонт виброплиты</p> <p>«ВПБ.....» зав. №</p> <p>Продана _____ наименование торга или штамп</p> <p>Дата «.....» 201.....г _____ подпись продавца</p> <p>Владелец адрес, телефон</p> <p>.....</p> <p>.....</p> <p>Выполнены работы по устранению дефекта</p> <p>.....</p> <p>.....</p> <p>Дата «.....» 201.....г _____ подпись механика</p> <p>Владелец _____ личная подпись</p> <p>Утверждаю _____ руководитель ремонтного предприятия</p> <p>наименование ремонтного предприятия или его штамп</p> <p>Дата «.....» 201.....г _____ личная подпись</p> <p align="center">Место для заметок</p> <p>_____</p> <p>_____</p> <p>_____</p> <p>_____</p>	<p align="center">Гарантийный талон ООО «ЭНКОР - Инструмент - Воронеж» Россия, 394026, г. Воронеж, ул. Текстильщиков, дом 2д, кабинет 17. ТАЛОН №1 На гарантийный ремонт виброплиты</p> <p>«ВПБ.....» зав. №</p> <p>Продана _____ наименование торга или штамп</p> <p>Дата «.....» 201.....г _____ подпись продавца</p> <p>Владелец адрес, телефон</p> <p>.....</p> <p>.....</p> <p>Выполнены работы по устранению дефекта</p> <p>.....</p> <p>.....</p> <p>Дата «.....» 201.....г _____ подпись механика</p> <p>Владелец _____ личная подпись</p> <p>Утверждаю _____ руководитель ремонтного предприятия</p> <p>наименование ремонтного предприятия или его штамп</p> <p>Дата «.....» 201.....г _____ личная подпись</p> <p align="center">Место для заметок</p> <p>_____</p> <p>_____</p> <p>_____</p> <p>_____</p>

РЕКОМЕНДАЦИИ ПОТРЕБИТЕЛЮ:

Во всех случаях нарушения нормальной работы виброплиты, например: изменение шума, появление постороннего запаха, дыма, вибрации, стука, – прекратите работу и обратитесь в сервисный центр или гарантийную мастерскую.

Гарантийный, а также послегарантийный ремонт производится оригинальными деталями и узлами только в гарантийных мастерских, указанных в перечне «Адреса гарантийных мастерских».

Примечание:

Техническое обслуживание виброплиты, проведение регламентных работ, регулировок, указанных в руководстве по эксплуатации, диагностика не относятся к гарантийным обязательствам и оплачиваются согласно действующим

расценкам сервисного центра.

С гарантийными обязательствами ознакомлен и согласен:

_____, _____
дата подпись

Изготовитель:

ШАНХАЙ ДЖОЕ ИМПОРТ ЭНД ЭКСПОРТ КО., ЛТД.

Китай, Оф. 339, д. 551 ЛАОШАНУЧУН, ПУ-ДОНГ, ШАНХАЙ, КНР

Импортер:

ООО «ЭНКОР-Инструмент-Воронеж»:

394026, Россия, г. Воронеж,

ул. Текстильщиков, дом 2д, кабинет 17.

Тел./факс: (473) 239-03-33

E-mail: opt@enkor.ru

12. СВИДЕТЕЛЬСТВО О ПРИЁМКЕ И ПРОДАЖЕ

Виброплита модели **ЭНКОР ВПБ 5,5/65** и **ЭНКОР ВПБ 5,5/80** соответствует требованиям Технического регламента таможенного союза 010/2011 «О безопасности машин и оборудования», 020/2011 «Электромагнитная совместимость технических средств», обеспечивающим безопасность жизни, здоровья потребителей и охрану окружающей среды и признан годным к эксплуатации.

Декларация о соответствии ЕАЭС N RU Д-СН.АЯ60.В.04268

срок действия с 13.02.2018 г. по 12.02.2023 г.

Уважаемый покупатель!

Дата изготовления вашего инструмента закодирована в серийном номере инструмента.

09	02	00001
----	----	-------

Первые две цифры – год выпуска инструмента, в нашем примере это 2009 год.

Вторые две цифры – месяц года, в котором был изготовлен инструмент. В нашем примере это февраль.

Остальные цифры – заводской порядковый номер инструмента.

Уважаемый покупатель!

Вы приобрели виброплиту бензиновую, изготовленную в КНР под контролем специалистов ООО «ЭНКОР-Инструмент-Воронеж». Перед началом эксплуатации внимательно и до конца прочтите настоящее «Руководство».

СОДЕРЖАНИЕ

1. ОБЩИЕ УКАЗАНИЯ
2. ТЕХНИЧЕСКИЕ ДАННЫЕ
3. КОМПЛЕКТНОСТЬ
4. УКАЗАНИЯ ПО ТЕХНИКЕ БЕЗОПАСНОСТИ
5. УСТРОЙСТВО ВИБРОПЛИТЫ
6. СБОРКА
 - 6.1. Установка рукоятки управления в рабочее положение
 - 6.2. Установка колесной опоры
7. ПОДГОТОВКА К РАБОТЕ
 - 7.1. Проверка уровня масла в двигателе
 - 7.2. Заправка топливом
 - 7.3. Заправка бака для воды
8. РАБОТА С ВИБРОПЛИТОЙ
 - 8.1. Пуск двигателя ручным стартером
 - 8.2. Остановка двигателя
 - 8.3. Рекомендации по работе с виброплитой
9. ТЕХНИЧЕСКОЕ ОБСЛУЖИВАНИЕ
 - 9.1. Регламент технического обслуживания
 - 9.2. Очистка виброплиты
 - 9.3. Замена масла в двигателе
 - 9.4. Контроль и замена приводного ремня
 - 9.5. Замена масла в вибраторе
 - 9.6. Контроль и замена амортизаторов
 - 9.7. Транспортировка и хранение
 - 9.8. Критерии предельного состояния
 - 9.9. Утилизация
10. ВОЗМОЖНЫЕ НЕИСПРАВНОСТИ И МЕТОДЫ ИХ УСТРАНЕНИЯ
11. ГАРАНТИЙНЫЕ ОБЯЗАТЕЛЬСТВА
12. СВИДЕТЕЛЬСТВО О ПРИЕМКЕ И ПРОДАЖЕ
13. ГАРАНТИЙНЫЙ ТАЛОН

⚠ ВНИМАНИЕ! Ознакомьтесь со всеми указаниями мер безопасности и инструкциями. Несоблюдение указаний и инструкций может привести к пожару и/или серьезным травмам и повреждениям.

Сохраните все предупреждения и инструкции, чтобы можно было обращаться к ним в дальнейшем.

Настоящее «Руководство» предназначено для изучения и правильной эксплуатации виброплиты бензиновой моделей **ЭНКОР ВПБ 5,5/65** и **ЭНКОР ВПБ 5,5/80**.

1. ОБЩИЕ УКАЗАНИЯ

1.1. Виброплиты бензиновые моделей **ЭНКОР ВПБ 5,5/65** и **ЭНКОР ВПБ 5,5/80** (далее виброплита, машина) предназначены для уплотнения различных сыпучих строительных материалов, грунтов, асфальта, асфальтобетона и других материалов при проведении дорожно-строительных работ.

1.2. Данная виброплита является технически сложным товаром, предназначенным для бытового и промышленного применения.

1.3. Приобретая виброплиту, проверьте ее работоспособность и комплектность. Обязательно требуйте от продавца за-
Таблица 1.

Наименование параметра	Модель виброплиты	
	ЭНКОР ВПБ 5,5/65	ЭНКОР ВПБ 5,5/80
	Значение параметра	
Тип двигателя	бензиновый, 4-тактный с верхним расположением клапанов	
Модель двигателя	HONDA GX-160	
Мощность двигателя, л.с.	5,5	
Объем бензобака, л	3,1	
Расход топлива, л/ч	1,4	
Объем масла в картере, л	0,6	
Размер плиты основания, см	51 x 37	51 x 48
Центробежная сила, кН	12	15
Частота вибрации, мин ⁻¹	5600	5500
Глубина уплотнения, см	30	30
Скорость движения, см/с	25	25
Производительность м ² /ч	450	660
Объем бака для воды, л	12	12
Масса, кг	60	80
Артикул	57201	57202

В связи с постоянным совершенствованием конструкции и технических характеристик инструмента ООО «ЭНКОР-Инструмент-Воронеж» оставляет за собой право вносить изменения в конструкцию и комплектацию данного изделия.

3. КОМПЛЕКТНОСТЬ

3.1. Комплектность виброплиты представлена на Рис. 1.

А. Виброплита	1 шт.
Б. Ремень приводной	1 шт.
В. Ключ свечной	1 шт.
Г. Вороток	1 шт.
Д. Опора	1 шт.
Руководство по эксплуатации	1 экз.

полнения гарантийного талона машины, дающего право на бесплатное устранение заводских дефектов в период гарантийного срока. В этом документе продавцом указывается серийный номер и дата продажи виброплиты, ставится штамп магазина и разборчивая подпись или штамп продавца.

ВНИМАНИЕ. После продажи виброплиты претензии по комплектности не принимаются.

2. ТЕХНИЧЕСКИЕ ДАННЫЕ

2.1. Основные параметры виброплит приведены в таблице 1.

Упаковка 1 шт.

4. УКАЗАНИЯ ПО ТЕХНИКЕ БЕЗОПАСНОСТИ

4.1. Перед первым использованием виброплиты внимательно и до конца прочтите «Руководство по эксплуатации» и сохраните его на весь срок использования машины. Ознакомьтесь с назначением,

11. ГАРАНТИЙНЫЕ ОБЯЗАТЕЛЬСТВА.

Производитель гарантирует надёжную работу виброплиты при соблюдении условий хранения, правильности сборки, соблюдении правил эксплуатации и обслуживания, указанных в руководстве по эксплуатации.

Гарантийный срок – 12 месяцев с даты продажи через розничную торговую сеть. Назначенный срок службы – 5 лет.

Гарантия распространяется только на производственные дефекты, выявленные в процессе эксплуатации виброплиты в период гарантийного срока. Настоящая гарантия, в случае выявления недостатков товара, не связанных с нарушением правил использования, хранения или транспортировки товара, действий третьих лиц или непреодолимой силы, даёт право на безвозмездное устранение выявленных недостатков в течение установленного гарантийного срока.

В гарантийный ремонт принимается виброплита при обязательном наличии правильно и полностью оформленного и заполненного гарантийного талона установленного образца на представленную для ремонта машину с штампом торговой организации и подписью покупателя.

Виброплита в ремонт должна сдаваться чистой, в комплекте с принадлежностями.

1. Настоящие гарантийные обязательства не распространяются на следующие случаи:

На недостатки виброплиты, если такие недостатки стали следствием нарушения правил использования, хранения или транспортировки товара, действий третьих лиц или непреодолимой силы. В частности, под нарушением правил использования, хранения и транспортировки подразумевается нарушение правил и условий эксплуатации и хранения виброплиты, а также несоблюдение запретов, установленных настоящим «Руководством». Например, при попадании внутрь виброплиты посторонних предметов, жидкостей, при механическом повреж-

дении корпуса и органов управления машины, при перегрузке или заклинивании привода вибратора, при возникновении повреждений вследствие самостоятельного ремонта, а также в других случаях возникновения недостатков, если такие недостатки стали следствием вышеуказанных нарушений.

2. Настоящие гарантийные обязательства не распространяются на следующие комплектующие и составные детали виброплит:

- колеса; ремни, свечи зажигания; шнуры и сопрягающиеся детали стартера; воздушные и топливные фильтры; инструмент в комплекте поставки;

- сальники, резиновые уплотнения, прокладки, смазка. Замена указанных комплектующих и составных частей виброплиты осуществляется платно.

3. Настоящие гарантийные обязательства не распространяются на оснастку (сменные принадлежности), входящие в комплектацию или устанавливаемые пользователем виброплиты. Например: коврики, баки для воды и другая сменная оснастка.

4. В гарантийном ремонте может быть отказано:

При отсутствии гарантийного талона.

При нарушении пломб, наличии следов работы с нарушением правил эксплуатации на корпусе; при наличии прочих следов разборки, или попытки самостоятельного, не квалифицированного ремонта и регулировки вибратора виброплиты, карбюратора или двигателя.

При перегреве или несоблюдении требований к качеству топлива и масла, повлекшему выход из строя цилиндропоршневой группы (цилиндр, поршень и кольца), к безусловным признакам которого относятся залегание поршневого кольца и/или наличие царапин и потертостей на поверхности цилиндра и поршня, оплавление опорных подшипников, сальников коленчатого вала.

При окаливании и отжиге пружин газораспределительного механизма, оплавлении механизма стартера.

9.9.2. Использованные технологические жидкости (отработанное масло, неиспользованный бензин) и промасленную ветошь сдавайте на специальные приемные пункты по утилизации нефтепродуктов. Не выливайте нефтепродукты на землю и не выбрасывайте промасленную ветошь в бытовые отходы!

10. ВОЗМОЖНЫЕ НЕИСПРАВНОСТИ И МЕТОДЫ УСТРАНЕНИЯ

Внимание! Перед проведением любых работ с виброплитой выключите двигатель и снимите высоковольтный провод со свечи зажигания; дождитесь полного остывания двигателя.

Неисправность	Причина	Способ устранения
1. Двигатель не запускается.	1. Нет топлива в баке или старое топливо.	1. Удалите старое топливо. Залейте в бак свежее топливо.
	2. Загрязнены топливные шланги.	2. Прочистите топливные шланги.
	3. Холодный двигатель. Рычаг управления воздушной заслонкой находится в неправильном положении.	3. Установите рычаг управления воздушной заслонкой в положение "FULL"/"FULL СНОКЕ" ("Полностью закрыта").
	4. Высоковольтный провод не подключен к свече зажигания.	4. Подключите высоковольтный провод к свече зажигания.
	5. Засорилась или неисправна свеча зажигания.	5. Очистите или замените свечу зажигания.
	6. Засорен воздушный фильтр.	6. Очистите или замените фильтрующий элемент воздушного фильтра.
2. Двигатель работает неустойчиво.	1. Рычаг управления воздушной заслонкой находится в неправильном положении.	1. Установите рычаг управления воздушной заслонкой положение "OFF" ("Открыта").
	2. Старое топливо. Вода или грязь в топливе.	2. Удалите старое топливо и грязь из бака. Залейте свежее топливо.
	3. Не отрегулирован карбюратор.	3. Обратитесь в сервисный центр для регулировки.
3. Сильная вибрация при работе виброплиты.	1. Ослаблены резьбовые соединения.	1. Подтяните ослабленные резьбовые соединения
	2. Изношены или повреждены амортизаторы.	2. Произведите осмотр амортизаторов. Поврежденные амортизаторы замените.
4. Виброплита не приходит в движение после увеличения оборотов двигателя до максимальных.	1. Проскальзывает приводной ремень.	1. Отрегулируйте натяжение ремня.
	2. Обрыв приводного ремня.	2. Замените приводной ремень на новый.
	3. Изношена фрикционная муфта.	3. Отремонтируйте или отремонтируйте фрикционную муфту в условиях сервисного центра.



Рис. 1

принципом действия, органами управления, приемами работы и максимальными возможностями вашей виброплиты.

4.2. Перед первым включением виброплиты обратите внимание на правильность сборки и надежность установки всех комплектующих единиц.

ЗАПРЕЩАЕТСЯ работать с виброплитой в утомленном или болезненном состоянии, а также в состоянии алкогольного или наркотического опьянения. ЗАПРЕЩАЕТСЯ использовать виброплиту в качестве транспортного средства для перевозки грузов, людей, животных и т.д.

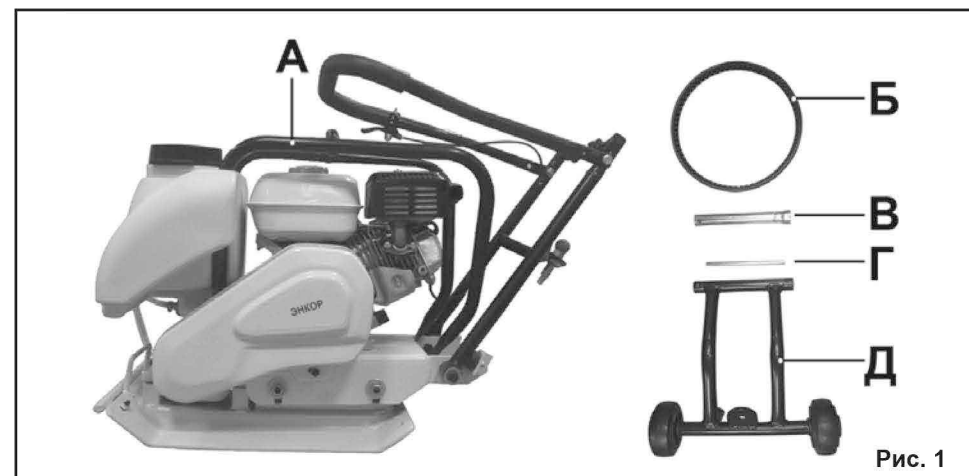
4.3. Не доверяйте управление виброплитой лицам, не овладевшим грамотными и безопасными приемами работы с машиной, людям с физическими и умственными недостатками, детям до 16 лет.

4.4. Одежда должна соответствовать погодным условиям. Не используйте слишком широкую одежду - она может попасть в подвижные детали и узлы машины. Надевайте прочную, нескользящую обувь. Для защиты органов зрения используйте защитные очки или маску с широким обзором. Для уменьшения воздействия шума используйте средства индивидуальной защиты органов слуха.

4.5. Тщательно подготовьте обрабатываемый участок, удалив с него все посторонние предметы – камни,

палки, доски, провода и т.д.

4.6. Перед запуском двигателя приведите все органы управления в нейтральное положение.

4.7. Не помещайте руки или ноги около или под вращающиеся элементы виброплиты. Твердо стойте на ногах и крепко держитесь за рукоятки машины.

4.8. Работающий двигатель выделяет тепло. Детали двигателя, особенно глушитель, нагреваются до высокой температуры, что может привести к тяжелым ожогам и возникновению пожароопасных ситуаций.

4.9. Работайте с виброплитой только при дневном или хорошем искусственном освещении.

4.10. Во время работы перемещайтесь с виброплитой с умеренной скоростью, не бегите. При работе на мокрых или скользких поверхностях снизьте скорость передвижения.

ВНИМАНИЕ! В процессе работы с виброплитой не допускайте нахождения в рабочей зоне детей, посторонних лиц и животных. Они могут быть травмированы предметами, вылетевшими из-под платформы машины.

4.11. Соблюдайте меры повышенной осторожности при работе возле пешеходных дорожек или на автомобильных дорогах общего пользования.

4.12. При попадании инородного объекта

в виброплиту выключите двигатель, примите меры, предотвращающие случайный запуск двигателя, осмотрите машину на предмет повреждений, очистите или отремонтируйте ее перед последующим включением.

4.13. В случае обнаружения шумов, не характерных для нормальной работы виброплиты или сильной вибрации, выключите машину, примите меры, предотвращающие случайный запуск двигателя. Не включайте виброплиту до выявления и устранения причин неисправности.

4.14. Диагностика неисправностей и ремонт машины должны производиться только в специализированном сервисном центре, уполномоченном ООО «ЭНКОР-Инструмент-Воронеж».

4.15. Не оставляйте работающую виброплиту без присмотра. Прежде чем оставить машину, выключите двигатель, дождитесь полной остановки подвижных частей и примите меры, предотвращающие случайный запуск двигателя.

4.16. Содержите все резьбовые соединения виброплиты туго затянутыми. Немедленно затягивайте ослабший крепеж.

4.17. Своевременно заменяйте все изношенные или поврежденные части виброплиты. Используйте только оригинальные, рекомендованные изготовителем, запасные части и расходные материалы.

4.18. ООО «ЭНКОР - Инструмент - Воронеж» не несет ответственности при повреждениях, вызванных самостоятельным внесением изменений в конструкцию виброплиты.

ВНИМАНИЕ! Не применяйте не сертифицированные или самодельные комплектующие. Никогда не устанавливайте детали, не соответствующие назначению виброплиты, указанному в п. 1.1 данного «Руководства». Это может стать причиной тяжелой травмы.

4.19. Не запускайте двигатель виброплиты внутри помещения, кроме случаев, когда это необходимо. После этого помещение необходимо проветрить, так как выхлопные газы опасны для здоровья.

4.20. Не используйте виброплиту на скло-

нах крутизной более 15° из-за возникновения опасности опрокидывания машины. Будьте осторожны при изменении направления движения на склонах.

ЗАПРЕЩАЕТСЯ использовать виброплиту со снятым защитным кожухом.

4.21. Работайте с виброплитой с правильно установленными и закрепленными защитными приспособлениями и щитками.

4.22. Не перегружайте машину. Ваша работа будет выполнена лучше и закончится быстрее, если вы будете выполнять ее так, чтобы виброплита не перегружалась.

4.23. Не используйте виброплиту вблизи стеклянных витрин, выходов зданий, автомобилей без применения соответствующих мер, предотвращающих выброс предметов из-под плиты основания.

4.24. **Находиться перед движущейся виброплитой категорически запрещается! Используйте виброплиту по назначению.**

4.25. ООО «ЭНКОР - Инструмент - Воронеж» не несет ответственности за вред, нанесенный имуществу или здоровью третьих лиц, возникший в результате неправильной эксплуатации виброплиты. В этом случае вся ответственность возлагается на пользователя.

4.26. Бензин и его пары легко воспламеняются. Храните бензин в специально предназначенной для хранения бензина таре.

4.27. Заправку машины бензином производите на открытом воздухе. Не заправляйте бензином виброплиту с работающим двигателем.

4.28. Тщательно удалите с двигателя пролитый при заправке бензин. Надежно закрывайте крышку топливного бака. Запуск двигателя производите в стороне от места, где был пролит бензин.

ЗАПРЕЩАЕТСЯ курить, пользоваться открытым огнем при проведении работ с бензином (заправка, слив бензина) в помещениях, предназначенных для хранения бензина!

4.29. По окончании работы очистите виброплиту от пыли и грязи. Регулярно осматривайте приводной ремень.

9.4.8. Установите защитный кожух (28) на основание (6) машины.

9.5. Замена масла в вибраторе (Рис.22).

9.5.1. Через каждые 100 часов работы производите замену масла в вибраторе (35). Перед каждым началом работы проводите осмотр состояния вибратора (35).

9.5.2. При обнаружении течи масла из вибратора (35) прекратите работу до полного устранения течи масла из вибратора (35).

9.5.3. Отверните пробку (36) на вибраторе (35), слейте отработавшее масло. Залейте 150 мл свежего масла вязкостью SAE 30 или SAE 10W30.

Примечание: Соблюдайте точность дозировки перед заправкой масла вибратора (35). Излишек масла приведет к перегреву вибратора, недостаток – к масляному голоданию трущихся поверхностей.

9.6. Контроль и замена амортизаторов (Рис. 22).

9.6.1. Перед каждым началом работы проводите осмотр амортизаторов (37) и их креплений.

9.6.2. При ослаблении креплений амортизаторов (37) необходимо подтянуть резьбовые соединения креплений амортизаторов.

9.6.3. При обнаружении разрывов, трещин и отслоения резины замените амортизаторы (37).

9.7. Транспортировка и хранение.

9.7.1. Для транспортировки виброплиты на дальние расстояния используйте заводскую или иную упаковку, исключающую повреждение машины в процессе транспортировки.

9.7.2. Для уменьшения габаритов машины перед транспортировкой рекомендуем сложить рукоятку управления (1).

9.7.3. Транспортируйте виброплиту в закрепленном положении, исключающем перемещение машины по грузовому отсеку в процессе транспортировки.

9.7.4. Перед постановкой виброплиты на длительное хранение слейте топливо из бака, воду из бака для воды.

9.7.5. Храните виброплиту в закрытых по-

мещениях с естественной вентиляцией с незначительными колебаниями влажности и температуры воздуха.

9.7.6. Покройте тонким слоем масла все неокрашенные поверхности виброплиты.

9.7.7. Раз в 6 месяцев проводите проверку состояния покрытых маслом (законсервированных) поверхностей и деталей. При обнаружении дефектов поверхности устраните дефекты и проведите повторную консервацию.

9.8. Критерии предельного состояния.

9.8.1. Критерием предельного состояния виброплиты является состояние, при котором его дальнейшая эксплуатация недопустима или экономически нецелесообразна. Например, чрезмерный износ, коррозия, деформация, старение или разрушение узлов и деталей, или их совокупность при невозможности устранения в условиях авторизированных сервисных центров оригинальными деталями, или экономическая нецелесообразность проведения ремонта.

9.8.2. Критериями предельного состояния виброплиты являются:

-глубокая коррозия и трещины на поверхностях несущих и корпусных деталей;

-чрезмерный износ или повреждение двигателя и механизмов привода вибратора или совокупность признаков.

9.9. Утилизация.

9.9.1. Виброплиту и ее комплектующие, вышедшие из строя и не подлежащие ремонту, необходимо сдавать на специальные приемные пункты по утилизации. Не выбрасывайте вышедшее из строя оборудование в бытовые отходы!



Рис. 22

танного масла таким образом, чтобы это не наносило вред окружающей среде. Сдавайте отработанное масло на соответствующие пункты по приему и переработке нефтепродуктов. Не выливайте отработанное масло на землю!

9.4. Контроль и замена приводного ремня (Рис. 17-21).

9.4.1. Регулярно контролируйте техническое состояние приводных ремней и их натяжение.

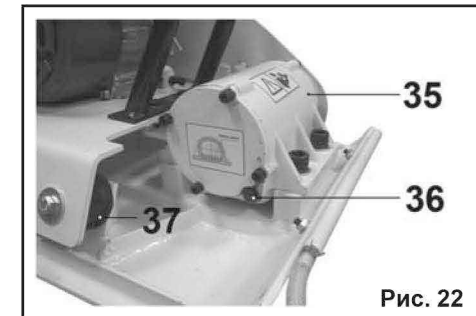
Примечание: Контроль и замену приводных ремней производите при выключенном двигателе, установив виброплиту на ровной горизонтальной поверхности.

9.4.2. Вывинтите внешние (26) и внутренние (27) болты защитного кожуха (28) и снимите защитный кожух (28) с основания (6) машины.

9.4.3. Проконтролируйте состояние ремня (29), ведущего (30) и ведомого (31) шкивов. Изношенный, надорванный, расщелившийся ремень замените.

9.4.5. Ослабьте четыре гайки (32) крепления двигателя (7). Ослабьте контргайку (34) и выверните натяжной болт (33).

9.4.6. Сместите двигатель (7) вперед для ослабления натяжения ремня. Снимите ремень (29) со шкивов (30) и (31). Установите новый ремень в обратной последовательности.

9.4.7. Для натяжения ремня сместите двигатель (7) назад, и вращая болт (33), добейтесь оптимального натяжения ремня. Зафиксируйте натяжение ремня четырьмя гайками (32) двигателя (7). Затяните контргайку (34).



Рис. 17



Рис. 18

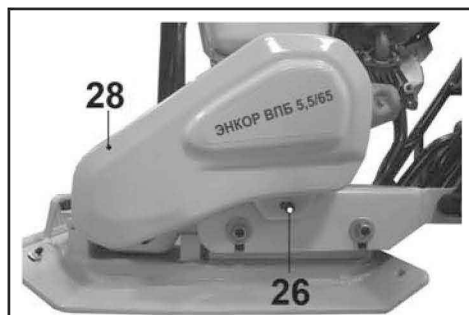

Рис. 19

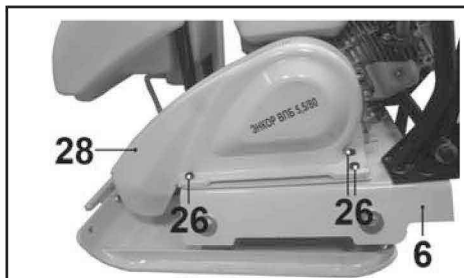

Рис. 20

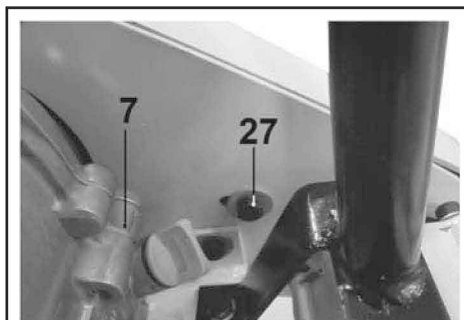

Рис. 21

4.30. Перед постановкой виброплиты в закрытое помещение на хранение дайте двигателю остыть. Не допускайте хранения машины с топливом в топливном баке в помещениях с повышенной опасностью его воспламенения (наличие нагревателей, сушилок для белья, котлов отопления и т.д.)

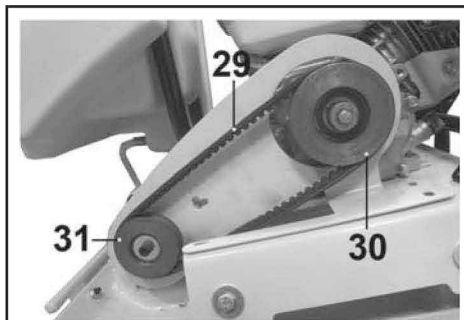
Таблица 2.

4.31. Храните виброплиту и емкости с бензином вдали от источников открытого огня, искр в недоступном для детей месте.

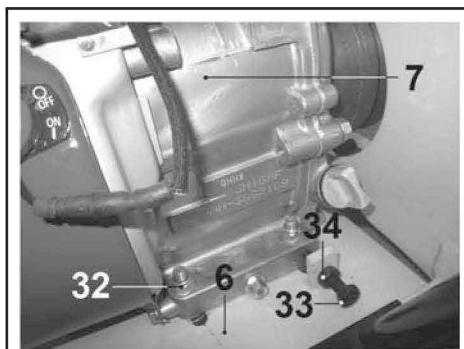
Значение символов, нанесенных на различных частях виброплиты, представлено в таблице 2. Необходимо знать и понимать значение символов и пиктограмм.

	Топливо		Медленно
	Подача топлива перекрыта		Быстро
	ВНИМАНИЕ! Горячая поверхность!		Двигатель работает
	Масло		Двигатель остановлен
	Воздушная заслонка открыта		Электростартер
	Воздушная заслонка закрыта		Опасность получения травмы или вероятность повреждения окружающих объектов.
	Стоп		Перед работой с виброплитой прочтите «Руководство по эксплуатации». Изучите раздел с требованиями техники безопасности.

Примечание: Не все символы и пиктограммы, представленные на этой странице, могут быть нанесены на вашей виброплите.

5. УСТРОЙСТВО ВИБРОПЛИТЫ (Рис. 2)

1. Рукоятка управления
2. Ручка изменения частоты вращения двигателя
3. Фиксатор рукоятки управления
4. Фиксатор опоры колесной
5. Опора колесная
6. Основание двигателя
7. Двигатель
8. Плита основания
9. Вибратор
10. Бак для воды
11. Крышка бака для воды
12. Рама

6. СБОРКА

6.1. Установка рукоятки управления в рабочее положение (Рис.3).

6.1.1. Переведите верхнюю часть рукоятки управления (1) из транспортного положения в рабочее.

6.1.2. Оттяните в направлении стрелки фиксаторы рукоятки (3), как показано на

Рис.3.

6.1.3. Установите рукоятку управления (1) в рабочее положение и закрутите фиксаторы (3).

6.1.4. Зафиксируйте установленное положение рукоятки управления (1), плотно закрутив болты с гайками (13).

6.2. Установка колесной опоры (Рис.4-6).

6.2.1. Установите виброплиту на ровной горизонтальной поверхности. Удерживая болты (15) отверните гайки (14) крепления рукоятки управления (1).

6.2.2. Установите колесную опору (5), как показано на Рис.5, и зафиксируйте ее болтами (15).

Примечание: Усилие затяжки болтов (15) необходимо подобрать таким образом, чтобы обеспечивалась возможность перемещения колесной опоры (5).

6.2.3. Переместите колесную опору (5) вверх и зафиксируйте на рукоятке управления (1) фиксатором опоры (4). Для это-



Рис. 2

Таблица 3.

	Перед использованием	Каждые 20 часов	Каждые 50 часов	Каждые 100 часов	Каждые 300 часов
Проверьте уровень масла в двигателе	•				
Проверьте затяжку резьбовых соединений	•				
Проверьте состояние вибратора	•				
Проверьте и очистите воздушный фильтр		•			
Замените фильтрующий элемент воздушного фильтра			•**	•	
Поменяйте масло в двигателе		•*		•	
Замените масло в вибраторе				•	
Проверьте состояние и натяжение ремня			•		
Проверьте глушитель и его защитный кожух.			•		
Проверьте свечу зажигания			•		
Замените свечу зажигания					•

* - первая замена масла через 20 часов.

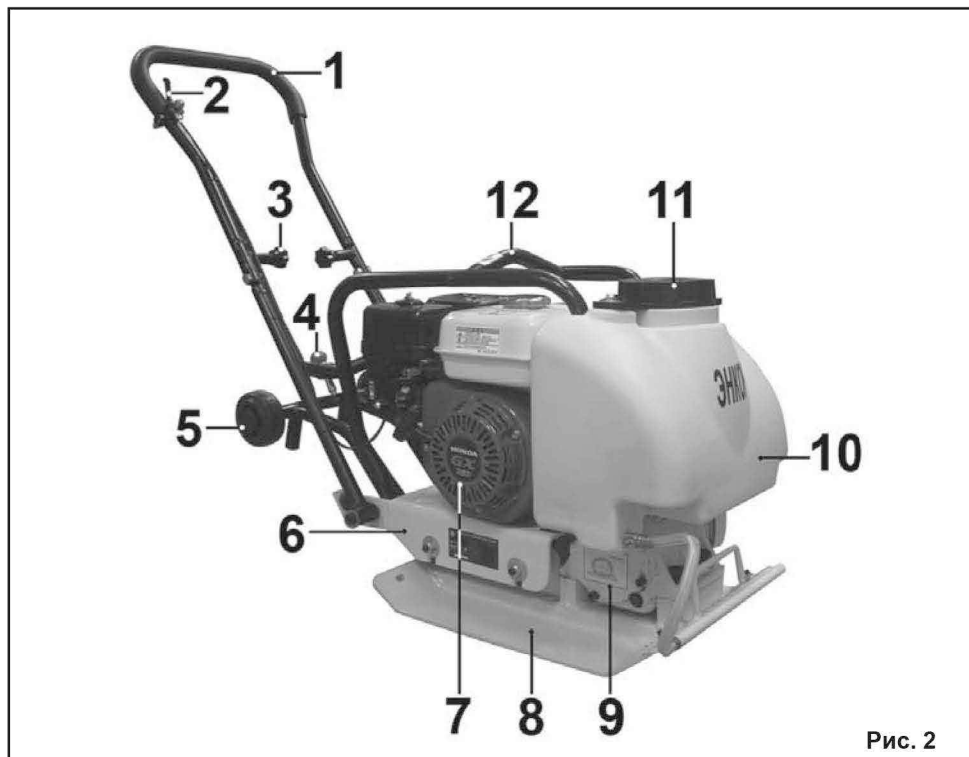
** - в условиях повышенной запыленности воздуха.

9.3. Замена масла в двигателе (Рис.16).

ДЛЯ ДОЛИВА И ЗАМЕНЫ ИСПОЛЬЗУЙТЕ МОТОРНОЕ МАСЛО ДЛЯ 4-ТАКТНЫХ ДВИГАТЕЛЕЙ ВЯЗКОСТЬЮ SAE 10W30

Примечание: Для запуска двигателя и эксплуатации виброплиты в условиях низких температур (см. диаграмму на рис. 15) допускается использование синтетического моторного масла для 4-тактных двигателей вязкостью SAE 5W30.

9.3.1. Установите виброплиту таким образом, чтобы сливная пробка (25) для слива масла оказалась самой низкой точкой двигателя (7).

9.3.2. Пока двигатель еще теплый, выкрутите крышку (16) со щупом из маслоналивной горловины и выкрутите сливную пробку (25) из картера двигателя (7), после чего слейте масло в подходящую емкость.

Внимание! Соблюдайте осторожность

при сливе горячего масла!

9.3.3. Плотно закрутите пробку (25) для слива масла. Снова залейте в картер двигателя (7) рекомендованное моторное масло.

9.3.4. Проконтролируйте уровень масла согласно п.7.1.

Примечание: Избавляйтесь от отрабо-



Рис. 16

8.3. Рекомендации по работе с виброплитой.

Не работайте с виброплитой в условиях недостаточной видимости. Работайте при хорошем естественном или искусственном освещении.

ИСПОЛЬЗОВАТЬ ВИБРОПЛИТУ НА ОТКРЫТЫХ ПЛОЩАДКАХ В УСЛОВИЯХ НЕДОСТАТОЧНОЙ ВИДИМОСТИ, СИЛЬНОГО ПОРЫВИСТОГО ВЕТРА, СНЕГОПАДА ИЛИ ДОЖДЯ КАТЕГОРИЧЕСКИ ЗАПРЕЩАЕТСЯ.

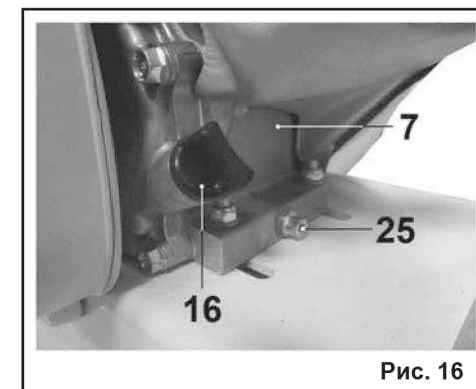
8.3.1. Подготовьте виброплиту к работе согласно разделу 7 данного «Руководства».

8.3.2. Запустите двигатель согласно п.8.1.

8.3.3. Откройте кран (19) и отрегулируйте подачу воды.

8.3.4. Ручкой дроссельной заслонки (22) переведите рычаг дроссельной заслонки (22) в положение максимальной частоты вращения. При этом, произойдет автоматическое включение центробежной муфты, и виброплита начнет работу.

8.3.5. Производите уплотнение слоя строительного материала, направляя виброплиту при помощи рукоятки управления (1).

8.3.6. Для достижения требуемой степени уплотнения производите уплотнение в несколько проходов, в зависимости от толщины и физико-механических свойств уплотняемого материала.

Примечание: В ряде случаев, для уплотнения хрупких материалов, например, тротуарной плитки, используйте специальный коврик для виброплиты, устанавливаемый на основание (8).

Арт. 57290	Коврик для виброплиты ЭНКОР ВПБ 5,5/65
Арт. 57291	Коврик для виброплиты ЭНКОР ВПБ 5,5/80

8.3.7. Осуществляйте уплотнение материала при максимальных оборотах двигателя (рычаг дроссельной заслонки должен находиться в положении «Заяц») в целях лучшей производительности.

8.3.8. Следите за тем, чтобы вода пода-

валась к плите основания в достаточных количествах.

8.3.9. Соблюдайте особую осторожность и концентрацию внимания при работе на уклонах.

8.3.10. Во время работы следите за тем, чтобы двигатель оставался чистым и на нем не скапливался мусор и пыль. Это обеспечит лучшую вентиляцию двигателя и тем самым продлит срок его службы.

8.3.11. Выключите двигатель согласно п.8.2.

8.3.12. Для перемещения виброплиты от одного уплотняемого участка к другому используйте колесную опору (5), как показано на Рис. 14.

9. ТЕХНИЧЕСКОЕ ОБСЛУЖИВАНИЕ

9.1. Регламент технического обслуживания.

9.1.1. Проводите работы по техническому обслуживанию вашей виброплиты в соответствии с таблицей 3.

9.2. Очистка виброплиты.

9.2.1. Разместите виброплиту на ровной, твердой поверхности. Удалите пыль, камни, грязь со всей машины.

9.2.2. Промойте виброплиту струей воды (по мере возможности), чтобы удалить пыль и мусор. Насухо вытрите машину.

9.2.3. Для очистки двигателя используйте щетку и ветошь.

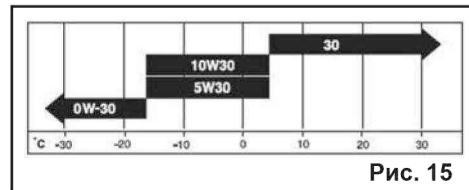
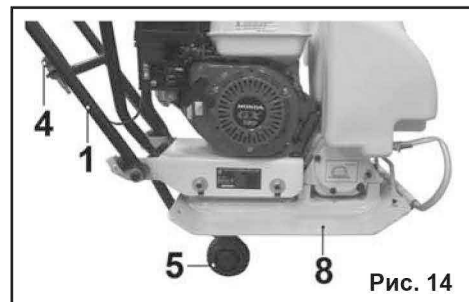

го потяните фиксатор опоры (4) вверх и, совместив проушину на колесной опоре (5) со стержнем фиксатора (4), отпустите ручку фиксатора (4).

6.2.4. Проверьте надежность фиксации колесной опоры (5) на рукоятке управления (1).

7. ПОДГОТОВКА К РАБОТЕ

7.1. Проверка уровня масла в двигателе (Рис.7-8).

Для долива и замены используйте моторное масло для 4-ТАКТНЫХ ДВИГАТЕЛЕЙ ВЯЗКОСТЬЮ SAE 10W30

Примечание: Для запуска двигателя и эксплуатации виброплиты в условиях низких температур (см. диаграмму на рис.7) допускается использование синтетического моторного масла для 4-тактных двигателей вязкостью SAE 5W30.

7.1.1. Проверяйте уровень масла перед каждым запуском двигателя. В случае необходимости долейте масло.

Примечание: Перед проверкой уровня масла в картере двигателя (7) установите виброплиту на горизонтальной поверхности.

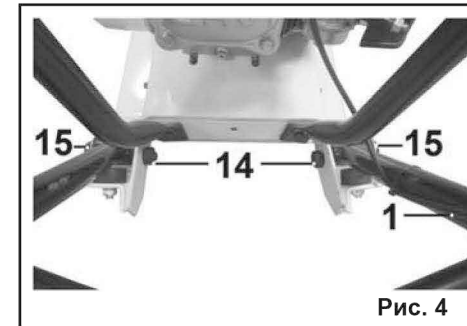
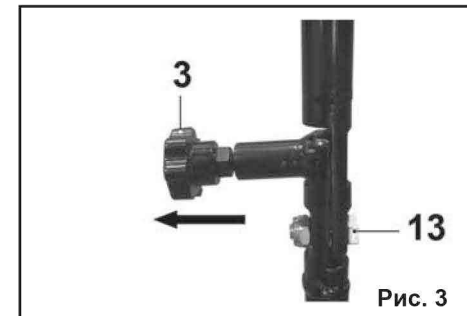

7.1.2. Выкрутите крышку (16) со щупом из маслосливной горловины двигателя (7). Вытрите чистой сухой ветошью щуп.

7.1.3. Вставьте масляный щуп в маслосливную горловину двигателя (7) и закрутите крышку со щупом (16) по часовой стрелке.

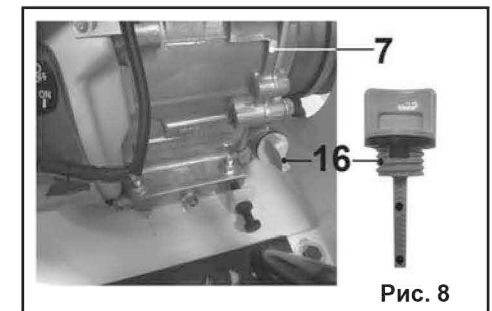
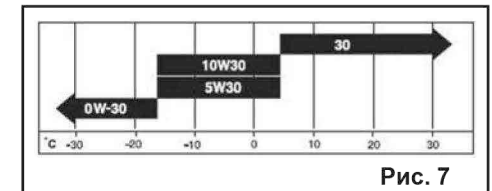
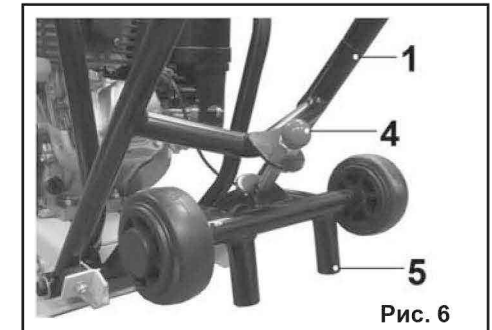
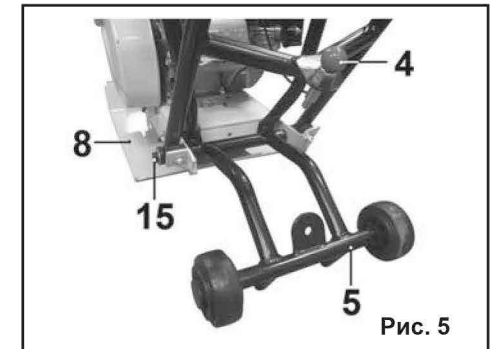

7.1.4. Выкрутите крышку (16) со щупом из маслониливной горловины двигателя (7) и извлеките масляный щуп.(16). Проверьте уровень масла и при необходимости долейте масло до отметки МАКСИМУМ (верхняя метка) на щупе.

7.1.5. Не следует добавлять чрезмерное количество масла.

7.1.6. Надежно закручивайте крышку (16) со щупом всякий раз, когда проверяете уровень масла.

Примечание: Запрещается проверять уровень масла на работающем двигателе. **Смешивать масло с бензином категорически запрещено!**

7.2. Заправка топливом (Рис.9).

ИСПОЛЬЗУЙТЕ ЧИСТЫЙ НЕЭТИЛИРОВАННЫЙ БЕНЗИН С ОКТАНОВЫМ ЧИСЛОМ НЕ НИЖЕ 90.

Примечание: Рекомендуется использовать неэтилированный бензин марки А-92

7.2.1. Остановите двигатель, дайте ему остыть как минимум 3 минуты.

Производить заправку топливом при работающем двигателе категорически запрещается!

7.2.2. Очистите область вокруг крышки (18) топливного бака (17) от грязи и мусора. Снимите крышку (18).

7.2.3. Залейте бензин в топливный бак (17). Принимая в расчет увеличение объема топлива, заливайте топливо в топливный бак (17) на 1,5 – 2 см. ниже нижнего края заливной горловины.

7.2.4. Плотно закройте крышку (18) горловины топливного бака (17).

7.2.5. Удалите пролитое топливо с поверхности топливного бака (17) и двигателя (7) при помощи чистой ветоши.

Примечание: Не используйте не рекомендованные марки бензина, например, бензины с октановым числом менее 90. Не подмешивайте масло в бензин и не модифицируйте двигатель для работы на другом типе топлива. Это может привести к выходу двигателя из строя.

7.3. Заправка бака для воды (Рис. 10).

При уплотнении виброплитой некоторых строительных материалов необходимо

использовать систему подачи воды.

7.3.1. Установите кран подачи воды (19) в положение «Закрыто».

7.3.2. Очистите поверхность бака (10) возле крышки (11) от грязи и пыли. Снимите с горловины бака (10) крышку (11).

7.3.3. Заполните бак (10) водой, избегая попадания в бак мусора или крупных частиц, способных засорить систему подачи воды.

7.3.4. Плотно закройте крышку (11) бака (10).

Примечание: В холодное время года не оставляйте воду в баке (10).

8. РАБОТА ВИБРОПЛИТОЙ

Внимание! Существует опасность отравления окисью углерода, содержащейся в выхлопных газах. Запрещается запускать двигатель в закрытых помещениях.

Проверьте наличие топлива в топливном баке и уровень масла в двигателе согласно



Рис. 9



Рис. 10

но разделу 7 данного «Руководства».

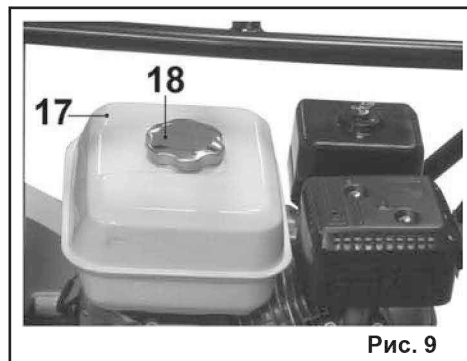
8.1. Пуск двигателя ручным стартером (Рис.11-12).

Важно! Проверяйте уровень масла в двигателе перед каждым запуском!

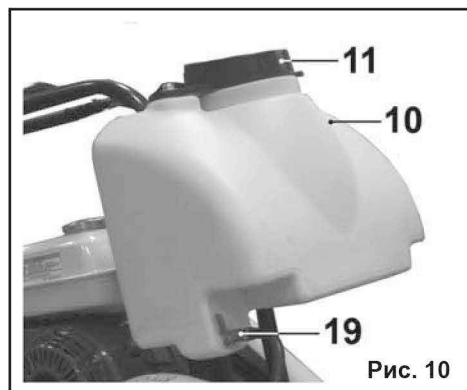
8.1.1. Установите кран подачи топлива (20) в положение «ON» («Включено»).

8.1.2. Установите рычаг (21) воздушной заслонки карбюратора в положение «FULL»/«FULL CHOKE» («Полностью закрыта»).

Примечание: Для запуска горячего двигателя устанавливайте рычаг (21) воздушной заслонки карбюратора в положение «OFF» («Открыта»).

8.1.3. Ручкой (2) переместите рычаг (22) дроссельной заслонки приблизительно на 1/4 часть хода в направлении положения «Заяц».

Примечание: Для удобства пользователя управление рычагом (22) дроссельной заслонки выведено на ручку (2), установленную на рукоятке управления (1).

8.1.4. Поверните выключатель зажигания (24) в положение «ON» (Включено).

8.1.5. Медленно потяните за рукоятку (23) шнура стартера до тех пор, пока не почувствуете повышенное сопротивление шнура. Затем дерните шнур стартера на полный взмах руки. Не бросайте рукоятку (23) стартера. Плавно отпустите шнур. Повторяйте эти действия до окончательного запуска двигателя.

Внимание! Не отпускайте резко рукоятку (23) ручного стартера назад. Аккуратно, плавно и достаточно быстро возвратите ее в прежнюю позицию, чтобы избежать повреждения стартера.

8.1.6. После запуска прогрейте двигатель при среднем положении воздушной заслонки, а затем переведите рычаг (21) воздушной заслонки в положение «OFF» («Открыта»).

8.1.7. Работайте только при полностью открытой воздушной заслонке и максимальных оборотах двигателя – рычаг (24) дроссельной заслонки должен быть установлен в положение «Заяц».

Примечание: Для удобства пользователя управление рычагом (22) дроссельной

заслонки выведено на ручку (2), установленную на рукоятке управления (1).

8.2. Остановка двигателя (Рис.10-13).

8.3.1. Перемещением ручки (2) установите рычаг (22) дроссельной заслонки в положение «Черепашка».

8.3.2. Поверните выключатель зажигания (24) в положение «OFF» (Выключено).

8.3.3. Установите кран подачи топлива (20) в положение «OFF» («Выключено»).



Рис. 11



Рис. 12

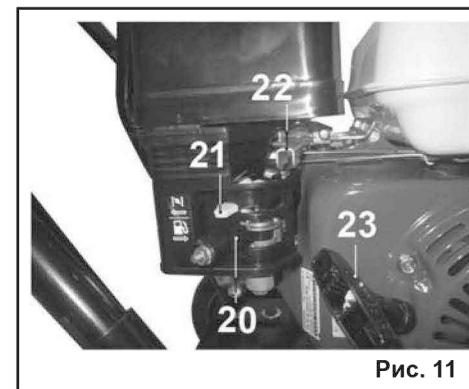
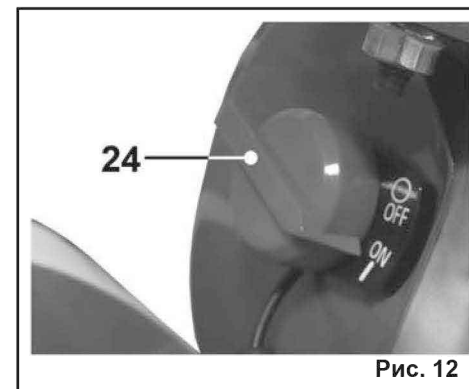
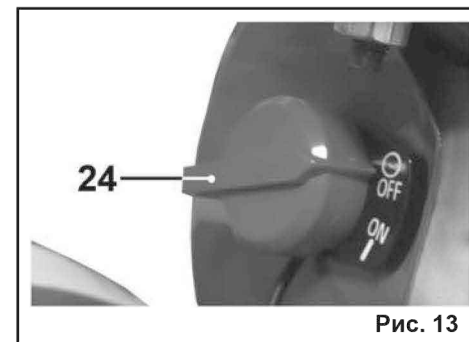

Рис. 13